

# X-PRO WORKER 125 ATV

Användarmanual / Monteringsanvisning



**X-PRO**

## **GRATTIS!**

Du har precis införskaffat en X-PRO Worker 125 ATV och vi tackar dig för förtroendet du har visat oss. Vi på Motorsweden hoppas du ska blir riktigt nöjd med ditt nya fordon.

Läs noggrant igenom denna användarmanual innan du börjar använda ditt nya fordon. Manualen visar hur du använder och underhåller ditt fordon för att det skall fungera bra och hålla länge.

Genom att ta hand om och vårda ditt fordon regelbundet kommer det bli roligare och säkrare att köra med.

För att få maximal livslängd på ditt fordon så var noggrann med att följa rekommendationerna i denna användarmanual.

Lycka till med ditt nya fordon!

Motorsweden

# Användarmanual

OBS! Manualen beskriver den version som finns tillgänglig vid skrivandet. Mindre förändringar i fordonsdesign och funktion kan inträffa när produktutvecklingen fortsätter. Illustrationer i den här manualen kanske inte motsvarar ditt fordon, utan kan avbilda en annan version.

Denna manual innehåller viktig säkerhetsinformation som hjälper dig att vårda och framföra ditt fordon på ett säkert sätt. Läs noggrant igenom denna manual före ni tar produkten i bruk.

Det är på ert ansvar att samtliga som framför fordonet har läst och förstått vad som står i denna manual. Detta för att försäkra ett tryggt ansvarsfullt körande av fordonet.

## INNEHÅLLSFÖRTECKNING

Serienummer .....	3	Långtidsförvaring .....	10
Teknisk specifikation .....	4	Trimmat fordon .....	10
Reglage och manöverdon .....	5	Garanti .....	10
Före start .....	6	Reklamation .....	10
Uppstart .....	6	Montering .....	11
Mitt fordon vill inte starta .....	7	Elschema .....	14
Växlar .....	7	Säkerhetsförfkrifter .....	15
Inkörning .....	7	Varningar .....	15
Att bromsa .....	7		
Service & underhåll .....	8		
Rengöring .....	8		
Kedja .....	8		
Bränslefilter .....	8		
Tändstift .....	9		
Luftfilter .....	9		
Olja .....	9		
Ventiler .....	9		
Chassi, bultar & muttrar .....	10		
Bromsar .....	10		

## IDENTIFIKATIONSNUMMER

Serienummer är stansat på typskylten, som är fäst i chassits främre del.

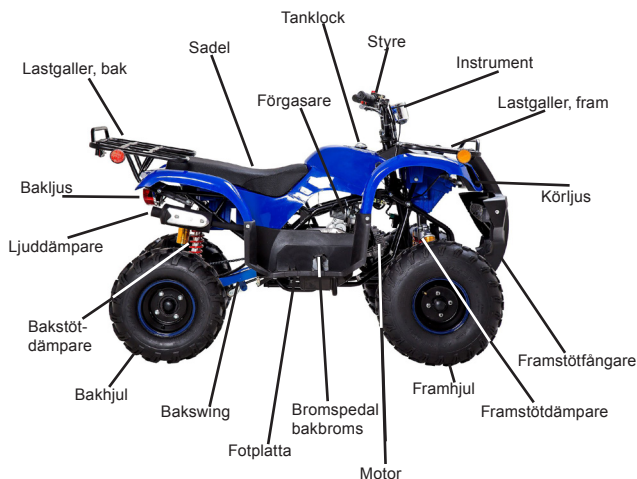

## TEKNISET TIEDOT

Modell	X-Pro Worker 125cc
Mått (LxBxH)	1780x970x930 mm
Hjulbas	1110 mm
Markfrigång	120 mm
Sitthöjd (från fotstöd)	n. 430 mm
Torrsvikt	112 kg
Lastkapacitet	110 kg
Motor	1 cylindrig, 4-takt, luftkyld
Effekt	8.0 kW/7500 rpm
Vridmoment	10.0 Nm/6000 rpm
Toppfart	55 km/h
Startanordning	Elektrisk
Batteri	12V 6,5Ah YTX
Tändning	CDI
Tändstift	NGK CR7HSA
Växellåda	Semiautomat, 3 växlar fram - Friläge - Back
Kedja	428
Framdäck	19x7.00-8"
Bakdäck	19x9.50-8"
Luftryck, framdäck	1,75 bar
Luftryck, bakdäck	1,75 bar
Frambroms	2 x trumbroms
Bakbroms	Hydraulisk skivbroms
Fälgstorlek fram/bak	8" / 8"

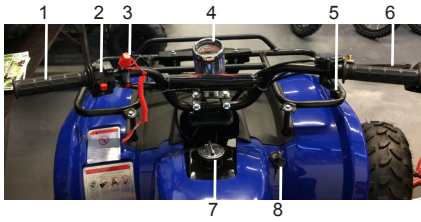

## MANÖVERDON & REGLAGE

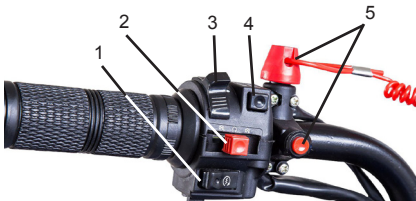

1. Vänster handtag
2. Vänster manöverdon
3. Nödstopp (Dödmansgrepp)
4. Instrumentpanel
5. Gasreglage
6. Bromsgrepp, frambroms
7. Tanklock
8. Tändningslås

## Vänster manöverdon



1. Startknapp 
2. Motorbrytare
  - Motorbrytaren returnerar sig alltid till mittläge. Den bör dock tryckas in en gång förrän motorn kan startas igen.
3. Körljusbrytare
4. Ljusväljare
  - Halvljus:  - Helljus: 
5. Nödstopp (Dödmansgrepp)
  - Motorn stannar ifall den röda knappen intrycks eller "hatten" rycks loss.

## TÄNDNINGSLÅS

Vändningslåset är beläget till höger om styret på framkåpan

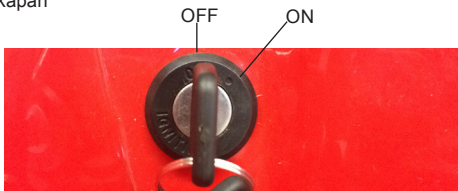

## GASREGLAGE

Din Worker 125 ATV är utrustad med en justerbar hastighetsreglering. Justerskruven förhindrar full gaspådrag.

1. Lossa låsmuttern
2. Justera hastigheten genom att skruva motsols till "önskad" hastighet uppnås. Skruva medurs för att öka hastigheten. Justera enbart justerskruven med liten kraft för att undvika att wire slitss av/förstörs.

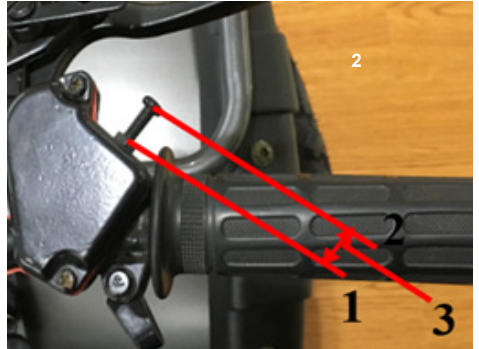

3. Justera max 12 mm ut på justerskruven från det inre läget. Detta för att undvika slitage på wire.

## Mätare

Instrumentationen inkluderar en analog hastighetsmätare samt även indikatorlampor för strålkastare, friläge och backväxel.



1. Hastighetsmätare
2. Indikatorlampa för friläge
3. Indikatorlampa för körljus
4. Indikatorlampa för backväxel

## ANVÄNDNING

### KONTROLL FÖR START

#### Chassi och upphängning

Kontrollera alla fästelement, bultar och muttrar innan du kör. Dra åt om det behövs. Var särskilt uppmärksam på infästningen av styrkomponenterna, länkmarmarna och styrmarmarna. Det får inte finnas spel, konstiga ljud eller spruckna delar. Om du är osäker, kontakta en expert.

Placera fordonet på en plan yta och gunga det upp och ner. Kontrollera att fjädringar inte ger extra ljud och inte läcker.

#### Bromsar

Kontrollera att bromsarna fungerar korrekt. När man trycker på bromshandtaget ska det vara 5-6 mm spelrum innan de står emot.

#### Chassi, styre, handtag

Kontrollera att det inte finns några sprickor eller lösa fogar i ramen på styret eller styrstaget. Även om chassiskador är sällsynta, är det inte omöjligt för en förare med aggressivt körbeteende att utsätta fordonet för överdriven stress på grund av överdrivet hopp eller kollision, där ovannämnda delar kan ta skada. Gör det till en vana att regelbundet kontrollera hela fordonet.

#### Däck

Kontrollera att däcken har rätt lufttryck. Kontrollera också däcken för ojämnt slitage, sprickor och andra skador. Däcken är fordonets enda kontakt med vägen så det är viktigt att de är i gott skick.

#### Elsystem

Kontrollera att batteriet är rätt anslutet och att säkringen är hel. Vrid tändningsnyckeln till "ON" -läge. Se till att lamporna lyser och att växellampen "N" är på.

#### Motorolja

1. Kontrollera motoroljenivån innan du startar fordonet.

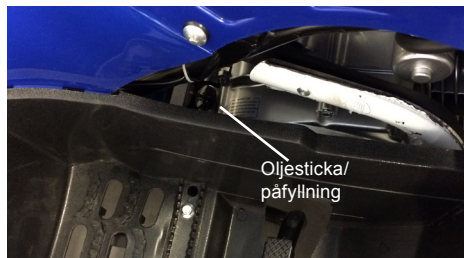

2. Skruva loss oljestickan och kontrollera att oljenivån ligger inom markeringarna. Fyll efter behov.

Vi rekommenderar en 4-takt MC-olja 15W/40 eller 10W/40



#### Bränsle

Se till att det finns tillräckligt med bränsle i bränsletanken. Vi rekommenderar att du använder 95-oktanig blyfri bensin av god kvalitet.

### UPPSTART

1. Öppna bränslekranen.

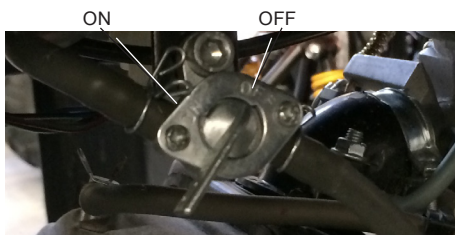



2. Vrid tändningsnyckeln till ON-läge
3. Håll ned höger bromsgrepp och tryck på startknappen. Ge inte gas. Släpp startknappen när motorn har startat. Håll inte i startknappen i mer än 5 sekunder.
4. Om fordonet inte startar, vänta 10 sekunder och försök igen. Om fordonet inte startar efter tre försök, försök ge lite gas, och försök igen.
5. Vid kallstart, lyft upp choken och starta fordonet. Sänk successivt choken tills motorn blivit varm och går jämt på tomgång



## MITT FORDON VILL INTE STARTA

Detta avsnitt är en praktisk referens till de vanligaste anledningarna till att ditt fordon inte startar. Kontrollera varje förslag nedan för att få igång ditt fordon.

1. Finns det tillräckligt med bränsle i tanken?
2. Är bränslekranen öppen?
3. Är motorbrytaren i rätt läge?  
 - PA, och i intryckt läge  
 - AV
4. Har du ström i batteriet?
5. Slå på tändningen och försök starta. Drar startmotorn?
6. Är säkringen hel?
  - Se till att tändningen är avstängd.
  - Ta fram säkringen, som sitter vid batteriet.
  - Öppna säkringshållaren och kontrollera att säkringen är hel.
  - Om tråden inne i säkringen är trasig, byt ut den.
8. Slå på tändningen och försök starta. Går motorn runt? Kuggar kicken i?
9. Upprepade försök kan få fordonet att "bli surt". Lossa på tändstiftet och låt fordonet vädra ut ev bränsle under ett par timmar. Försök därefter igen med tändstiftet monterat.

Om ovanstående punkter ej löser problemet, vänligen kontakta återförljaren

## VÄXLAR.

X-Pro Worker 125 är utrustad med en semiautomatisk växellåda. Den har 3 växlar fram, friläge samt back.

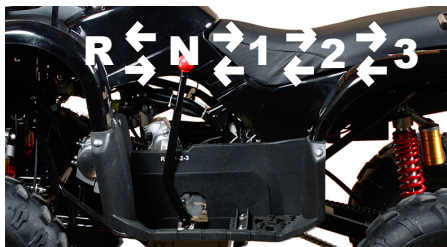

Växla så här:

1. Släpp gasreglaget
2. Välj med växelspaken önskad växel  
R = Back, N= Friläge, 1-2-3 Framåt
3. För att lägga i backväxel bör ni först stanna fordonet helt.

**!** OBS! VÄXLA TILL BACKVÄXEL ALDRIG MEDAN FORDONER ÄR I RÖRELSE!

## INKÖRNING

Motorn skall köras in på låga varvtal i intervaller under inkörningstiden som gäller de första 10 timmarnas körning.

Efter halva inkörningstiden (ca. 5 timmar) skall oljan bytas och du kan därefter successivt börja öka farten och varvtalet.

Oljebyte skall fortsättningsvis ske var 5-10:e körtimme beroende på körstil och omständigheter..

## BROMSAR

X-PRO Worker 150 har mekaniska trumbromsar på både framhjulen och hydraulisk skivbroms på bakaxeln.

Bromsarna är tillräckligt starka för att låsa däcken och kasta en oerfaren förare av fordonet. Öva på att bromsa på en öppen plan yta tills ni är bekanta med bromsarnas funktion. Undvik också att låsa den bakre bromsen. Låsning av bromsarna kan leda till förlorad kontroll eller ojämnt däckslitage.

### Använd bromsarna enligt följande:

- Använd alltid båda bromsarna samtidigt för bästa bromseffekt.
- Släpp gasen och klämin båda bromsgreppen samtidigt.
- Bromsa inte för hårt i svängar, annars kan du tappa kontrollen över fordonet.
- En våt yta påverkar bromsarnas prestanda. En våt dyna ökar bromsavståndet

## Parkeringsbroms

Det finns en parkeringsbroms på båda bromsarna.

För att koppla i parkeringsbromsarna:

Frambroms: Kläm in bromsgreppet helt. Tryck in mässingsknappen ovanpå bromsgreppet. Släpp parkeringsbromsen genom att klämma in bromsgreppet igen.

Bakbroms: Kläm in bromsgreppet och tryck ner låsknappen (A) ovanpå bromsen. För att släppa parkeringsbromsen, kläm in bromsgreppet och dra tillbaka låsskivan (B).



Frambroms

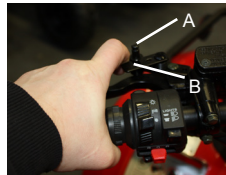

Bakbroms

**!** OBS!: Koppla alltid på parkeringsbromsarna innan ni stiger av fordonet.

## SERVICE OCH UNDERHÅLL

Genom att utföra service och underhåll regelbundet kommer du inte bara att förbättra ditt fordon's prestanda och livslängd utan också säkerställa dess säkerhet och hålla framtida kostnader låga.

### Före varje körning:

1. Kontrollera bromsarnas funktion.
2. Kontrollera kablar och wirar så att inga skador finns.
3. Kontrollera kedjans smörjning samt spändhet. Kedjans fria spelrum bör vara ca 20mm.
4. Kontrollera alla skruvar och muttrar och efterspänn vid behov.
5. Kontrollera och rengör eller byt luftfiltret vid behov.
6. Kontrollera bromsbeläggens tjocklek. Byt omedelbart om tjockleken understiger 1 mm.
7. Smörj alla rörliga delar med lämpligt smörjmedel.
8. Kontrollera motoroljans nivå, fyll på vid behov.
9. Kontrollera däcktrycket.

### Efter varje körning:

1. Tvätta av ATV:n ordentligt och torka den torr. Undvik att spruta vatten på el-komponenter.
2. Spraya försiktigt lite kontaktspray eller universalspray på alla el-komponenter.
3. Smörj kedjan och andra rörliga delar med lämpligt smörjmedel.
4. Förvara fordonet torrt, låt den aldrig stå utomhus.

## RENGÖRING

Tvätta alltid fordonet efter användning med mildt tvättmedel och ljummet vatten. Tvätta aldrig med en högtryckstvätt.

Efter tvättning och torkning rekommenderar vi starkt följande:

- Montera loss svänghjulsåpan och rengör från smuts och vatten.
- Rengör och torka kedja och drev försiktigt. Smörj med kedjefett så att hela kedjan smörjs. Detta håller kedja samt drev i skick längre.
- Torka noggrant och skydda känsliga delar av cahssit med ett lämpligt korrosionsmedel.
- Smörj styrleder samt hjulupphängning både fram och bak.

**!** OBS! TVÄTTA ALDRIG FORDONET MED HÖGTRYCKSTVÄTT!

## KEDJA

Håll alltid kedjorna rena och smörjade. På detta sätt slits de långsammare och är säkrare. Kedjans spelrum i mitten av kedjan bör vara 15-20mm

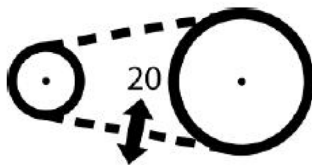

### Justera kedejespänning

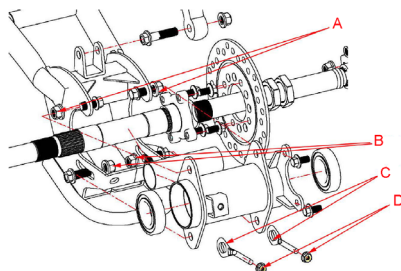

1. Lossa kedejespännarnas (C) färsbultar (B).
2. Justera kedjans spänning genom att skruva justermuttrarna (D) mot- eller medsols. Säkerställ dig om att båda sidorna är lika justerade.
3. Ni kan även lossa på axelhusets fästbultar (A) ifall kedjan kräver mycket justering.

## BYTE AV BRÄNSLEFILTER

Bränslefiltret skall bytas efter var 5-10 timmes körning, eller oftare vid behov. Inspektera filtret innan varje körning. Så gott som alla förgasarproblem går att härleda till smuts i förgasaren som orsakas av ett dåligt bränslefilter.





## BYTE AV TÄNDSTIFT

Vi rekommenderar att ni redan efter några timmar körning byter till ett CR7HSA tändstift. Tändstiftet skall sedan bytas var 10:e timme eller oftare om det behövs.

## BYTE AV LUFTFILTER

Luftfiltret skall kontrolleras och rengöras före varje körning och bytas efter högst var 5-10 timmes körning eller oftare vid körning i dammig miljö.

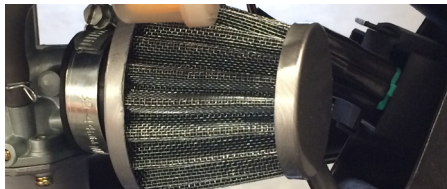

## FÖRGASARE

### Justering av tomgång

Denna procedur bör göras medan motorn är varm. Vi rekommenderar att du ansluter en elektronisk varvräknare till tändstiftet.

Justera sedan tomhastigheten genom att vrida justeringskruven (A) antingen medurs eller moturs.

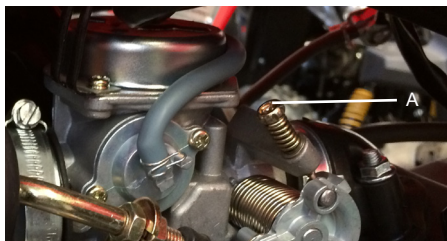

### Tömning av förgasare

För att förhindra kondens och att bränslet blir "surt" rekommenderar vi att ni tömmer förgasaren efter användning. Om fordonet inte kommer att användas på mer än en vecka bör förgasaren tömmas för bränsle.

Stäng först bränslekranen. Skruva loss dräneringskruven i botten av förgasaren och töm bränslet i en lämplig behållare. Dra åt skruven när allt bränsle har



tömts

## OLJA

### Oljebyte före användning av fordonet

1. Starta motorn utan att köra på fordonet.
2. När motorn gått på tomgång i ca. 15 minuter och uppnått normal arbetstemperatur är det dags att stänga av motorn för att byta ut den transportolja som är i motorn vid leverans.
3. Ställ dirtbiken på sidostödet och placera ett oljeträg eller annan behållare under motorn för att kunna samla upp spilloljan.
4. Lossa därefter oljepluggen som är placerad under motorn enligt bilden till vänster. Tänk på att oljan som rinner ut kan vara mycket varm. Använd därför gärna skyddshandskar.
5. När det slutat droppa olja kan du försiktigt vicka dirtbiken i sidled för att få ut all gammal olja. Skruva därefter tillbaka oljepluggen. Kontrollera att packningen inte är skadad, byt vid behov.
6. Skruva därefter upp oljestickan och fyll på samma mängd ny olja (ca. 0,5 liter) i samma hål som oljestickan sitter. För att optimera motorns livslängd och prestanda rekommenderas 4T Delsyntet 15W/40
7. Låt oljan sjunka ner i motorn ett par minuter och skruva sen i den avtorkade oljestickan och skruva sen av den igen för att kontrollera att oljenivån ligger inom markeringarna på stickan, fyll på vid behov och skruva därefter tillbaka stickan igen.

**!** Kontrollera att oljestickans o-ring inte är skadad, byt vid behov.

### Oljebyte

Kontrollera regelbundet, före varje körning, oljenivån. Fyll på vid behov.

Motoroljan ska bytas som beskrivits ovan med 5-10 körtimmars mellanrum, eller oftare om fordonet körs under tunga och krävande förhållanden.

## VENTILER

Ventilspelet skall kontrolleras och vid behov justeras var 10:e timme. Uppsök en verkstad om ni är det minsta osäkra på hur detta skall göras. Ventilspelet skall vara 0,10mm på både insugs- och avgasventilen.

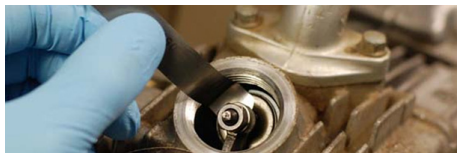

## CHASSI, BULTAR & MUTTRAR

Vi rekommenderar strongly att du kontrollerar alla bultar och muttrar efter varje användning. Var särskilt uppmärksam på följande punkter.

- Fotstöd
- Fjädring / stötdämpare
- Hjulupphängning och styrleder
- Motorfäste
- Drev

Dra åt om det behövs. På grund av vibration är det oundvikligt att vissa bultar vill lossna. Dessa kan också fästas med skruvlås, typ Loctite, för att förhindra att de lossnar.

## BROMSAR

Bromsar är en vital del av fordonssäkerheten. Se till att bromsarna alltid är korrekt inställda och i fungerande skick

### Kontroll av bromsar & belägg.

- Bromsbeläggens slitageyta får inte underskrida 1m. Kontrollera regelbundet och byt belägg vid behov.
- Kontrollera att bromsarna fungerar korrekt. När man trycker på bromshandtaget ska det vara 10-15 mm spelrum innan du känner bromsmotstånd.
- Kontrollera bakbromsen bromsvätskenivån i inspektionsfönstret. Fyll på vid behov.

### Justering av frambroms

Ifall frambromsarna bromsar ojämnt eller bromsgreppets spelrum är över 15mm eller under 10mm bör ni justera bromsarna.



Skruva justerskruven med- eller motsols för att späna eller lösa på bromswiren. Ni kan även finjustera bromsarna på justeringarna vid bromsgreppet.



**!** OBS! Försäkra dig om att bromsen är rätt justerad och bromsarna tar jämnt på båda hjulen!

## LÅNGTIDSFÖRVARING

Om fordonet inte kommer att användas på en månad eller mer, bör du förvara det på ett sådant sätt så att den kommer att kunna köras på ett tillförlitligt sätt när du åter tar den i bruk.

### Långtidsförvaring

1. Förvara fordonet i rumstemperatur.
2. Töm bensintanken och förgasaren från kvarvarande bensin då bensin åldras och kan ta upp fukt.
3. Konservera motorn genom att skruva ur tändstiftet och håll i 10 ml motorolja. Kör sedan runt motor kort och skruva tillbaka tändstiftet.
4. Töm motorn på olja (motorolja och/eller växellådsolja) och ersätt med ny för att undvika avlagringar från den gamla oljan.
5. Smörj in metalldelar på fordonet (ej bromsdetaljer) med rostskyddande medel (CRC 556 alt. WD40). Fråga din lokala återförsäljare om lämpligt medel. Observera att vissa medel kan skada lack och andra ytor på fordonet.
6. Täck över fordonet som skydd mot yttre påverkan från t.ex. sol, smuts och annat som kan skada fordonet.
7. Ställ fordonet uppallat för att undvika att däcken blir deformerade eller spricker.

## TRIMMAT FORDON

I den händelse att fordonet trimmats eller förändrats bortfaller all rätt till reklamation/garantianspråk.

## GARANTI

Ett fordon ämnat för aktiv lek och tävling har en begränsad funktionsgaranti. Våra fullständiga garantivillkor hittar du på: [www.motorsweden.se](http://www.motorsweden.se)

## REKLAMATION

Om köparen vill påtala ett ursprungsfel skall detta ske i enlighet med vårt reklamationshanteringsförfarande, se [www.motorsweden.se](http://www.motorsweden.se). En reklamation skall alltid anmälas inom skälig tid efter det att felet upptäckts.

Följdfel eller övriga skador som uppstår för att man inte åtgärdat ett fel inom rimlig tid kommer inte att ersättas.

# Monteringsanvisning

Vi rekommenderar att installationen utförs av en vuxen med erfarenhet av motorcyklar, fyrhjulingar eller andra fordons mekanik.

Ett verktygssats för nödfall levereras med fordonet. Vi rekommenderar dock att ni använder er av hogkvalitativa länknnycklar och hylsor vid monteringen.

## MONTERING

1. Placera emballaget på en hård, plan yta. Ta bort kartongen och fästbanden samt skyddsplasten runt fordonet.



2. Lossa sedan samtliga skruvar rund burens bottenplatta. Lyft försiktigt bort burens övre del. Det lönar sig att vara två för att inte skada eller repa fordonet.



3. Skruva även loss chassit från burens botten. Märk att dessa bultar ännu behövs.



4. Fäst styrarmarna (1) på framhjulets fäste. Dra åt kronmuttern (2) med en momentnyckel till 25 Nm. Säkra med saxsprint (3).

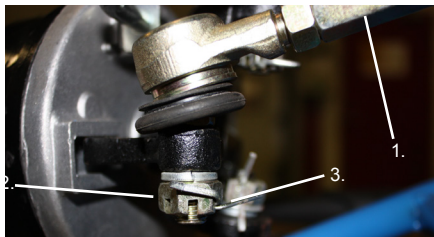

Styrarmarna kan behöva justeras innan fordonet kan användas. De främre däckens mittlinje bör vara 5-10mm smalare framför däcket än på baksidan.

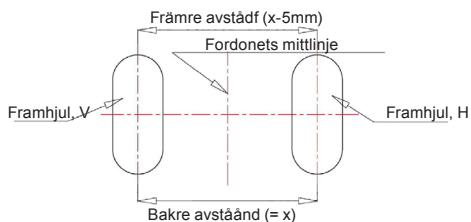

5. Montera de framdäcken. Palla upp fordonets främmande eller lyft den på en lämplig pall för att montera däcken. Ta bort de fyra muttrarna och lägg hjulet på plats. Notera rotationsriktningen. Dra åt muttrarna till 35-45N.m. Lägg till sist på gummiskydden.
6. Palla upp bakändan på samma sätt. Ta bort kronmuttern och brickan från bakaxeln. Montera sedan på bakhjulet och dra åt slutligen kronmuttern till 50-60Nm . Säkra med saxsprint.

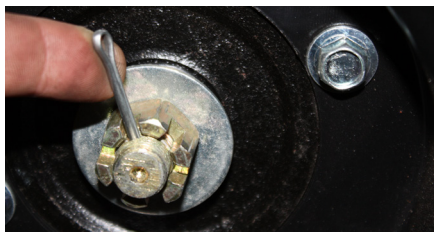

7. Fäst det bakre lastgallret. Börja med att skruva loss de 4 fästskruvarna i chassit.

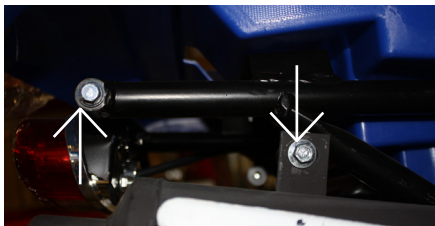

Placera lastgallrets fästpunkter i linje med chassits fästen och skruva in skruvarna. Dra åt med 15-25 Nm.

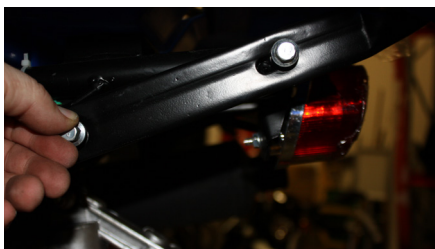

8. Montera framstötfångaren. Använd er av bultarna med vilka chassit var fasmonterat i skyddsburen. Fäst först den nedre ändan av stötfångaren men spänn inte bultarna ännu.



Lyft upp stötfångaren och fäst det i det främre lastgallret. Spänn sen alla 4 bultar med 15-25Nm.



- !** OBS! För hårt spännande kan skada plasten på stötfångaren.

9. För att installera fotplattorna: Lossa dem helt genom att skruva loss bultarna på fotplattans botten (B). Skruva loss kåpskruvarna (A) från fram- och bak-kåpan och placera fotplattan tillbaka.

Fäst och dra åt bultarna (B) på fotplattans botten. Fäst sedan fotstödet i kåpornamead kåpskruvarna (A).

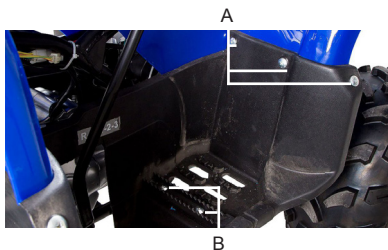

10. Placera styrunderfallen på styrkronan i linje med de gängade hälen. Placera styret över dessa och sedan styröverfallen ovanpå styret. Trå de medföljande bultarna hälen och spänn fast i styrkronan. Var noga med att spänna jämnt, varje bult lite åt gången.



11. Montera dragkroken i fästet på bakaxelhuset. Dra åt med 30-40Nm.

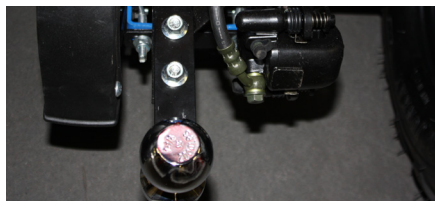

12. Koppla i batteriet och lägg det o batterilådan ovanför höger bakhjul. Koppla först in plus (+) -kabeln och sedan minus (-) -kabeln.



13. Montera slutligen sadeln. För in den främre delen in i ramfästet och tryck ner bakre delen.



**!** EFTERSPÄNN ALLTID ALLA SKRUVAR, MUTTRAR OCH BULTAR EFTER EN TIDS ANVÄNDNING!

På grund av vibrationer är det oundvikligt att vissa bultar och muttrar vill lossna med tiden. Du kan använda skruvlås av typ Loctite för att hålla muttrar och bultar från att lossna.

# ELSCHEMA

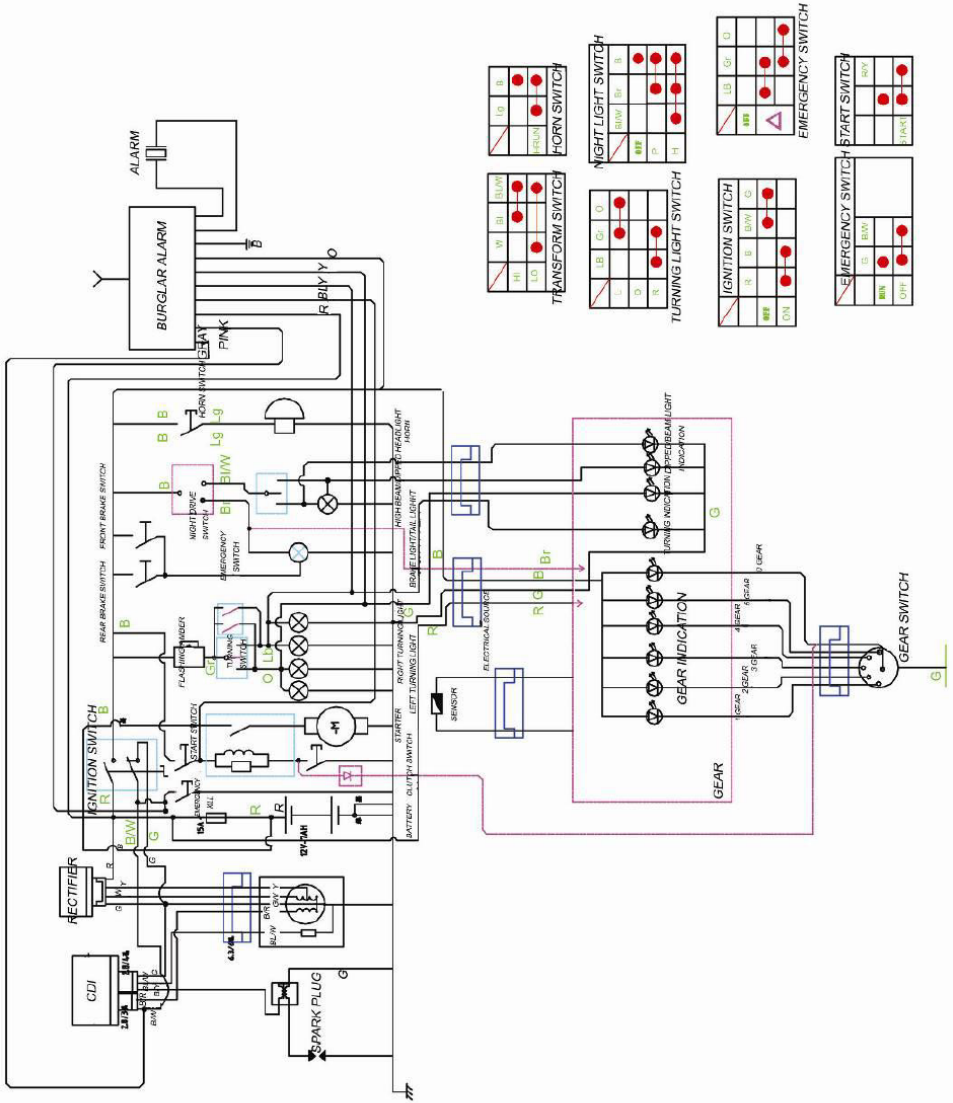

# SÄKERHETSFÖRESKRIFTER / VARNINGAR

## SÄKERHETSFÖRESKRIFTER

Se till att du känner till och följer lokala lagar och förordningar. Du ansvarar för säkerheten för personer och egendom i din närhet under körning.

Fokusera på att köra. Distractioner och bristande koncentration kan lätt leda till en olycka. Även under rutinkörning.

Underlätenhet att följa dessa instruktioner kan leda till dödsfall eller allvarlig personskada.

- Läs och följ noggrant bruksanvisningen och varningarna
- Kör aldrig utan ordentlig träning / induktion
- Låt inte folk köra ett fordon såvida de inte är bekanta med instruktionerna.
- Kör ej på allmän väg..
- Bär alltid lämplig skyddsutrustning. (Hjälm, handskar, knä- och armbågsskydd).
- Försök inte utföra akrobatiska rörelser som hopp, etc.
- Utför och underhåll produkten enligt beskrivningen i den här bruksanvisningen.
- Kör alltid med båda händerna på styret och fötterna på fotstöden.
- Uppmärksamma terrängförändringar eller avvikelser i terrängen
- Undvik att köra på extremt ojämn eller mjuk mark.
- Följ instruktionerna i den här manualen. Öva på att svänga i låga hastigheter för att vänja dig med fordonet.
- I händelse av en olycka, låt en kvalificerad reparatör inspektera fordonet innan du fortsätter att köra.
- Kör inte i branta sluttningar och kullar förrän du är van vid fordonets beteende.
- Håll alltid utkik för hinder i terrängen när du kör på okända platser.
- Försök aldrig köra på eller över större / längre hinder på, till exempel stora stenar eller fallna träd.
- Om du kör i våta förhållanden, kontrollera bromsarna efteråt. Våta bromsskivor lede till minskad bromsprestanda. Torka bromsskivorna genom att bromsa lätt några gånger.
- Använd er endast av originaldelar eller tillbehör för att reparera ATV: n.

## VARNINGAR

- Vidrör inte bromsarna eller motorn när fordonet precis använts eftersom de kan bli heta.
- Detta fordon skall alltid tankas med 95-oktanig blyfri bensin av hög kvalitet.
- Använd aldrig 2-takts motorolja. (Detta kan leda till att pluggen eller kolringen går sönder eller att ljuddämparen blir igenstockad)
- Ha aldrig igång motorn inomhus eller i dåligt ventilerade områden. (Avgasen är luktfri men innehåller farlig kolmonoxid.)
- Placera inte fingrarna eller andra kroppsdelar nära kedjan, dragkraftssystemet, hjulen eller andra rörliga delar.
- Rökning är strängt förbjudet vid tankning.
- Ta inte bort bränsletanken eller tillsätt bränsle medan motorn är igång eller när den är varm efter att ha stannat. (Stäng av motorn innan tankning och låt den svalna i minst 2 minuter)
- Om bensinläckor eller explosionsrisk uppstår av andra skäl, använd inte motorn förrän problemet har rättats.
- Ha inte igång motorn utan ljuddämpare eller skyddskåpa.
- Rör inte vid den varma ljuddämparen eller motor-delarna. (Det kan orsaka brännskador.)
- Rör inte vid tändstiftskåpan eller högspänningskabeln medan motorn är igång. (Det kan orsaka elektrisk stöt.)
- Använd aldrig alkohol, droger eller andra rusmedel före eller under användning.

### Lämplig Utrustning

Bär alltid lämplig skyddsutrustning som godkänd hjälm, armbågs- och knäskydd. Din hjälm bör vara laglig i enlighet med lokala lagar förordningar. En långärmad skjorta, byxor och handskar rekommenderas. Bär alltid löparskor eller sportskor. Kör aldrig barfota eller i sandaler. Håll skosnören bundna och borta från hjulen, motoren och dragsystemen.



**Läs denna bruksanvisning noggrant före användning**



**Kör aldrig fordonet på allmän väg. Bara på avhyst område.**



**Fordonet är endast avsett för en person.  
Skjutsande är strängt förbjudet!**



**Bär alltid lämplig skyddsutrustning**



**Kör aldrig under påverkan av alkohol, droger eller läkemedel.**



**Däcktrycket ska vara korrekt och mätas när däcket är kallt**

**Konsumentkontakt: Motorsweden, JiTe gatan 2, 265 38 Åstorp, [kundservice@motorsweden.se](mailto:kundservice@motorsweden.se)**